

# Timinfo

EDITIE 2023/JAARGANG 22

**TIMMERMAN 75 JAAR  
ONDERSTEUNING NA VERKOOP  
TIMMERMAN & HAAR PARTNERS  
REGELGEVINGEN EN PREMIES  
REALISATIES**

alu W72 Ral 9008S



Wow Architectuur, foto Lesley Hoste

03

Editorial

04-06

75 Jaar Timmerman

07

Dienst-na-verkoop filmpjes

08-09

Timmerman en haar partners

10-11

Snippers

12-13

Premies info

14-15

Realisaties

AGC  
GLASS UNLIMITED

heroal

VEKA



‘Timmerman is 75 jaar gegroeid door dynamisch familiaal ondernemerschap, gesteund door een groot team van enthousiaste medewerkers, in partnership met sterke leveranciers en nog veel meer gemotiveerde klanten die respect hadden voor onze samenwerking. Het zijn tevens de steunpilaren voor onze toekomst die ik graag samen met hen tegemoet ga.’ Brecht Timmerman

### Wij wensen u en uw familie een gezond, stabiel en gelukkig jaar!

2022 was voor ons, net als voor iedereen, een echte rollercoaster.

Heel positief met de viering van ons 75-jarig bestaan: 4 fantastische dagen die wij hebben mogen vieren samen met onze klanten, personeel, relaties, leveranciers, burens en iedereen die ons genegen is. Samen met deze mijlpaal werd het bedrijf ook officieel overgedragen van vader op zoon.

De inhaalbeweging na de coronaschok zette zich verder in de eerste jaarhelft en heeft geleid tot economische heropleving. Door de oorlog in Oekraïne en de sancties tegen Rusland zijn de vooruitzichten dan weer verslechterd, mede door de torenhoge energieprijzen. Daarnaast worden wij binnen onze sector geconfronteerd met een schrijnend tekort aan technische werkkrachten. Hierdoor zijn wij op de trein van ‘dual leren’ en ‘mobiele opleiding aluminium constructeur’ gesprongen om zo onze openstaande vacatures te kunnen blijven invullen.

Kortom 2022, was een jaar vol uitdagingen. En in 2023 zal dit ongetwijfeld ook zo zijn. Toch geloven wij nog in een lichte groei, zeker binnen de renovatiesector. Mensen gaan vandaag op zoek naar energiebesparende maatregelen waar het vervangen van buitenschrijnwerk zeker bij hoort.

Zelf zetten wij in 2023 volop in op digitalisering en blijven wij investeren in de toekomst.

Dirk en Brecht Timmerman

# 75 jaar Timmerman

**Van 8 t.e.m. 11 september hebben Dirk en Brecht met hun familie het 75-jarig jubileum van de firma gevierd samen met hun klanten, personeel, relaties, leveranciers, burens en iedereen die hen genegen is.**

Dirk Timmerman aan het woord :

*"Het 75-jarig bestaan van ons bedrijf gaf ons een uitgelezen kans om een positief signaal aan onze partners te geven. Het is een jubileum dat met trots mocht worden gevierd. Omdat er een sterke historische geschiedenis is die tegelijk de voorbode mag zijn van een mooie toekomst. De viering van 75 jaar Timmerman is dan ook in de eerste plaats een teken van geloof in de toekomst.*

*Bovenal wenste ik het levenswerk van de stichter en bezieler, ondernemer en mijn vader René Timmerman, in de kijker te zetten. Bovendien staat mijn zoon Brecht te popelen om het roer over te nemen. Hij heeft naar aanleiding van deze viering de opdracht gekregen om de onderneming verder te besturen.*

*Op donderdag 8 september was er de officiële viering waarbij klanten, leveranciers en zakenrelaties in het algemeen, uitgenodigd werden.*

*De dag erna, op vrijdag de 9e, werden de medewerkers in de bloemetjes gezet. Op zaterdag werd de hele dorpsgemeenschap 'Kleit' uitgenodigd op de koffie. Dit om de verbondenheid met het dorp te beklemtonen.*

*Op zondag 11 september gooiden wij de deuren open voor een blik in het bedrijf in volle productie. Tevens organiseerden wij met succes een oldtimer-evenement op het bedrijfsterrein.*

*De opbrengst van het volledige feestweekend, 37.090€, werd aan de Stichting MUG-Heli Brugge geschonken. Met dit bedrag wordt voor een half jaar aan brandstof voorzien. Wij bedanken iedereen van harte voor hun gulle bijdrage!"*

# 75 JAAR



# Bij de viering van 75 jaar Timmerman hoort een boek.

Verleden, heden en toekomst komen samen in 75 verhalen over het bedrijf en de familie Timmerman, hun medewerkers en hun partners.

Het boek is via [www.timmerman.be](http://www.timmerman.be) verkrijgbaar.

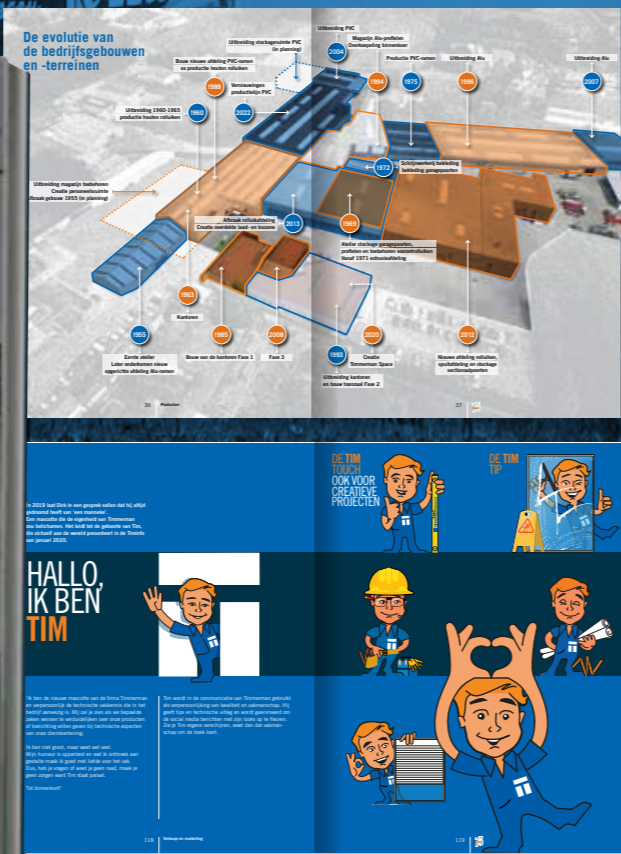

# Dienst-na-verkoop filmpjes

Om zowel schrijnwerker-plaatsers als eindklanten een antwoord te bieden op veelgestelde vragen m.b.t. onderhoud, afregeling van raam-en deurelementen, inlezen van poortzenders, ... hebben wij op onze website onder 'Dienst na verkoop' een hoofdstuk met diverse instructiefilmpjes voorzien. Starring: Ronny (pvc) en Bart (alu) van onze dienst-na-verkoop, en onze elektricien Enzo.



# Timmerman en haar partners

De realisatie van 75 jaar Timmerman is er mede gekomen door de steun, het respect en vertrouwen van onze partners.

Zeker in moeilijke tijden is het van belang om met vaste en betrouwbare leveranciers samen te werken, zoals Veka. Een rasecht familiebedrijf waar Timmerman een uitstekende relatie mee opgebouwd heeft. Al jaar en dag levert Veka profielen voor een hoogwaardig gamma performante ramen en deuren.



## VEKA



Timmerman verwerkt al enige jaren de Softline 82-reeks, een 7-kamerprofiel van 82 mm bouwdiepte met een isolatiewaarde van 1,0 W/m<sup>2</sup>.K. Varianten in retro-uitvoeringen, blokkramen, gestileerde vleugel en talloze afwerkingsmogelijkheden waaronder Spectral (gelakte, ultramatte folie) behoren tot de mogelijkheden.

Het huidige hefschuifraam, de Vekaslide gaat begin volgend jaar uit productie en wordt vervangen door een nieuwe generatie, de VEKAMOTION 82. De Vekamotion zal leverbaar zijn in 2 uitvoeringen: een duorail en een monorail (deze laatste is pas verkrijgbaar vanaf de 2e jaarhelft).

### De voordelen?

- betere isolatiewaarde
- grotere glasoppervlaktes : tot 70 mm minder profiel in de hoogte en 130 mm in de breedte
- smallere middenstijl van 86 mm
- de onderregel, die afgewerkt is in aluminium, kan perfect verzonken worden

### Technische eigenschappen

- bouwdiepte: 194 mm
- glasdiktes mogelijk tot 54 mm
- Uf-waarde: 1,4 W/m<sup>2</sup>.K
- mogelijkheid om te verzinken tot 60 mm



Vekamotion



## heroal

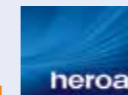

In 1971 introduceerde heroal de eerste thermisch onderbroken aluminium profielserie voor ramen en deuren.

Vanaf dat moment verwerkt Timmerman raamsystemen van heroal. Het begin van een ondertussen 50-jarig partnerschap !

Die eerste reeks was de 040 met een bouwdiepte van 57 mm.

Ondertussen zijn de producten geëvolueerd en uitgebreid tot een ruim gamma profielreeksen voor ramen, deuren, gordijngelvels en hefschuiframen.

**W72CL** classic line, met een geprofileerde contour



**W72CL retro** classic line met een retro karakter à la Timmerman



**W72** vlakke reeks



**W72CW**  
steellook



**S77SL** Monorail, strak en thermisch zeer performant hefschuifraam



**C50** gordijngevel



# Aluminium

## Decopack deuren : nu steeds met zwarte rozas

Upgrade

Onze aluminium deuren met 2 zijden vleugeloverdekkende panelen, worden in RAL9005S en 7021S standaard voorzien van een zwarte cilinderrozas.



## Aluminium ramen met meegelakte scharnieren

Upgrade

Aluminium ramen worden standaard uitgevoerd met meegelakte scharnieren; dus niet enkel in zwart! Ingewerkte scharnieren zijn uiteraard ook nog mogelijk.

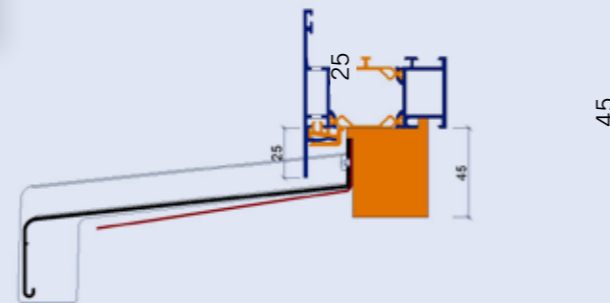

## Aluminium ramen met aluminium dorpels

Upgrade

De aluminium dorpels worden standaard voorzien van een afdekprofiel t.h.v. de zichtbare bevestigingsschroeven.

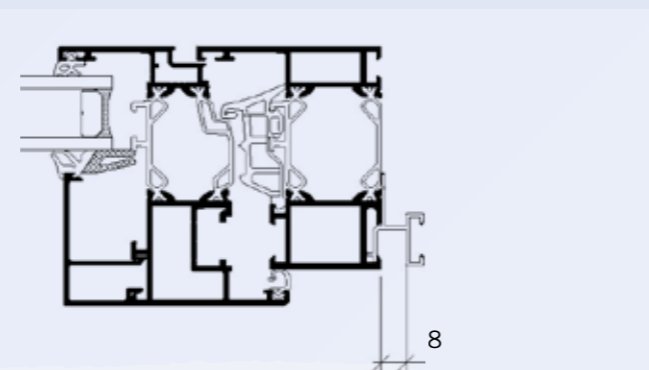

## Nieuwe bekledingslijst voor aluminium buitenschrijnwerk

Upgrade

Wij hebben de bekledingslijst voor onze aluminium ramen en deuren aangepast van een pvc naar een aluminium uitvoering. De bekledingsgroef bedraagt 8 mm. Deze aanpassing impliceert geen prijsaanpassing en wordt vanaf heden toegepast.

## Nieuw vliegdeurkader

Upgrade

Waar tot voor kort vliegdeurkaders steeds dienden uitgedikt te worden met buisprofielen in functie van bijvoorbeeld de deurkruk, hoeft dit met het nieuwe model niet meer. De bouwdiepte bedraagt standaard 110 mm; de aanzichtbreedte 33 mm.

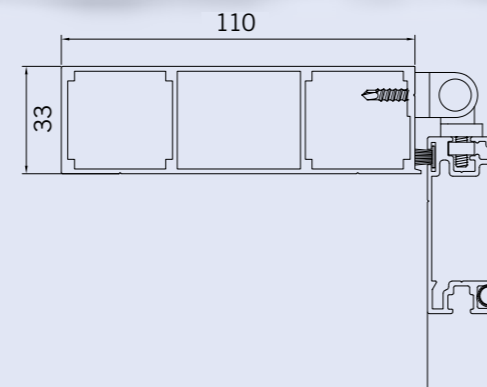

# Info

## Digitale bestelformulieren

Check op het professioneel gedeelte van onze website (onder dealers) onze digitale bestelformulieren voor buitenschrijnwerk in alu en pvc, rolluiken en vliegramen. Nog geen login? Vraag deze aan via [info@timmerman.be](mailto:info@timmerman.be)

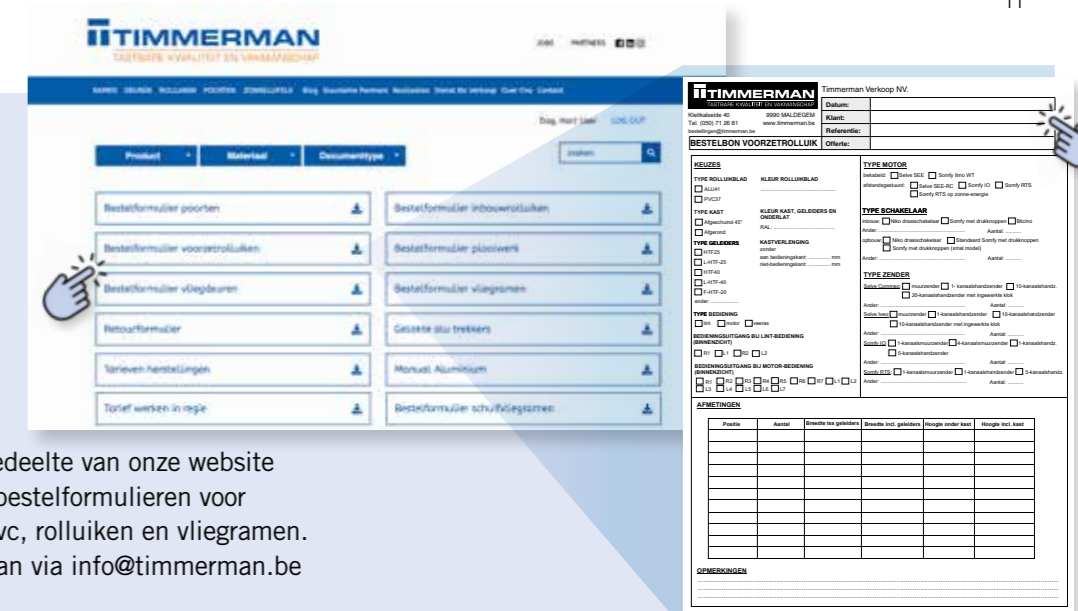

## Modulaire trekkers

- Als alternatief op het huidige gamma aluminium deurtrekkers van Alucoating en Frager, biedt Sobinco een gamma voordelige, modulaire trekkers aan:
  - verkrijgbaar in alle afwerkingen, ook de PVC Spectral
  - voordelig alternatief
  - blinde bevestiging
  - bestaat uit een aluminium buis met boven en onder een eindstuk



# PVC

## In de pvc-afdeling werd in het afgelopen jaar de volledige logistieke flow vervangen

Nadat de profielen verbonden en gelast worden en de lasnaden zijn weggewerkt, komen de ramen in een bufferruimte terecht voor ze naar verdere afwerking en montage doorgeschoven worden. Verhoudingsgewijs produceren wij steeds meer schuiframen. Hierdoor moet bij een constante productie de bufferruimte groter zijn om de ramen naar afwerking door te schuiven en moet er meer afwerkingscapaciteit gecreëerd worden.

Met de nieuwe investering en aanpassing van de productiefloor kan de productiviteit opnieuw stijgen.



# Mijn verbouw- premie

Sinds 1 oktober 2022 kan uw klant 'Mijn VerbouwPremie' aanvragen. Het is de eengemaakte premie van de vroegere renovatiepremie van Wonen-Vlaanderen en de meeste premies van Fluvius voor energiebesparende investeringen. Voorheen dienden deze premies telkens afzonderlijk aangevraagd worden.

Het bedrag van de premie is afhankelijk van gezinsinkomen en -samenstelling, en van het gebouwtype: een residentieel of niet-residentieel gebouw. Voor Mijn VerbouwPremie moet het totaal factuurbedrag per categorie minstens € 1.000 exclusief btw bedragen.

Een overzicht van de belangrijke aandachtspunten:

- Het gebouw moet minstens 15 jaar oud zijn op het moment van de aanvraag. Een gebouw dat gesloopt en opnieuw gebouwd wordt, komt niet in aanmerking.
- Isolatiewaarde hoogrendementsglas: maximaal 1,0 W/m<sup>2</sup>K. Voor nieuwe volle\* buitendeuren geldt daarentegen een U-waarde van 2,0 W/m<sup>2</sup>K. Ook het afbreken en plaatsen van borstweringen of balustrades bij lage ramen komen mee in aanmerking.
- Belangrijke voetnoot is dat op het moment van de premieaanvraag, men dient te voldoen aan de eisen voor ventilatievoorzieningen, zoals een ventilatiesysteem of roosters in droge ruimtes waar ramen werden vervangen (in de ramen, rolluikkasten of buitenmuren). Voldoet men niet aan de ventilatievoorwaarde? Dan geldt de premie enkel voor het nieuw geplaatste hoogrendementsglas. Het plaatsen van glas in een veranda komt niet in aanmerking.

\* een volle buitendeur is een deur zonder glas.

Meer info: [www.mijnverbouwpremie.be](http://www.mijnverbouwpremie.be)

# Mijn verbouw- lening

Vanaf 2023 wordt het renteloos renovatiekrediet hervormd naar een rentesubsidie (korting ten opzichte van de marktrentevoet). Hoe energiezuiniger de woning gerenoveerd wordt, hoe groter de rentesubsidie is. Het betreft een renteloze lening tot 60.000 euro, af te betalen op maximaal 25 jaar.

Meer info: [www.mijnverbouwenlening.be](http://www.mijnverbouwenlening.be)

## E-peil

Voor bouwaanvragen vanaf 2023, moet dan een E-peil van E20 worden behaald (in plaats van E30). De maximale Uw-waardes gesteld aan buitenschrijnwerk, blijven ongewijzigd.



Transparante scheidingsconstructies met uitzondering van deuren en poorten, lichte gevels, glasbouwstenen en scheidingsconstructies andere dan glas.

1.5 en Ug,max = 1.1

Deuren en poorten (met inbegrip van kader).

2.0

Gordijngevels

2.0 en Ug,max = 1.1

Samen met onze klanten realiseerden wij een aantal prachtige referenties



alu C50, Ral 9005S



pvc SL82, Ral 9005



alu C50, RAL9005S



alu S77SL monorail, C50, F1 anodisatie



pvc SL82 Retro, Ral 7038



alu vouwschuifwand, Ral 9005S



alu S77SL monorail, Ral 9005S



alu S77SL monorail, C50, Ral 9005S



**RAMEN  
EN DEUREN  
IN PVC**



**RAMEN  
EN DEUREN  
IN ALUMINIUM**



**GARAGEPOORTEN  
EN ROLHEKKENS**

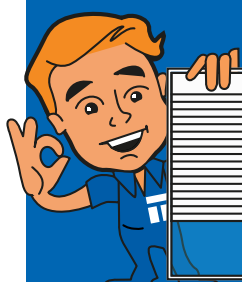

**ROLLUIKEN  
EN LUIKEN**



**VERANDA'S**

**SCREENS EN  
VLIETRAMPEN**

